

RAF 1031

Válvula Eléctrica de Control de Nivel, Solenoide metálico de 3 vías

La válvula RAF 1031 es una válvula eléctrica de control de nivel Normalmente Cerrada (N.C) activada por la presión del sistema.

El circuito eléctrico se cierra por un mecanismo del flotador sobre el nivel de agua del tanque.

Cuando el nivel de agua baja, el circuito eléctrico del flotador se activa y permite abrir la válvula RAF a través de una válvula solenoide.

Tan pronto como el agua llega a su máximo nivel, el solenoide es desactivado y la válvula RAF 1031 se cierra.

Máxima Presion Nominal: 16 bar



APLICACIONES



Riego en
Campo
abierto



Transmisión
de agua



Estación de
bombeo

DATOS TÉCNICOS

Fluido: Agua cruda o filtrada

Diámetro Nominal (DN):
de 40 a 400 mm (1.5" a 16")

Conexiones disponibles: brida,
rosca, ranurado

Presión Nominal (PN): 16 bar

Temperatura máxima: hasta 70°C

Construcción: hierro fundido

Control Estándar: La válvula RAF 1031 eléctrica de control de nivel opera con la solenoide metálico de 3 vías de Raphael. Cuenta con tubería plástica reforzada y conectores de latón.

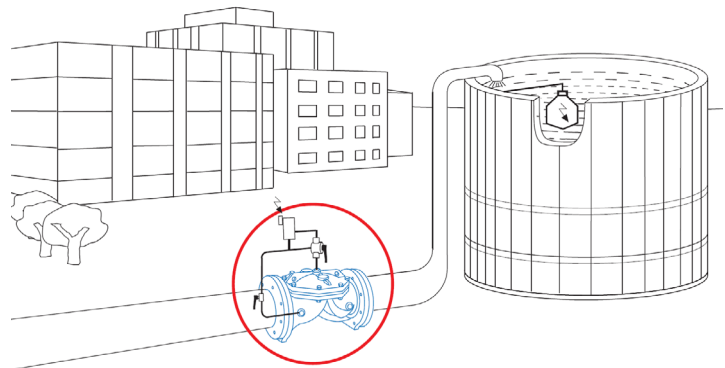

APLICACIONES TÍPICAS

- Control de nivel de agua.
- Ideal para el control remoto o local del nivel de reservorios y tanques de agua cuando se dispone de electricidad.
- La válvula puede situarse también por encima del nivel superior de agua del depósito

AJUSTE

- Fijar el cable del flotador a la pared interior del depósito al nivel deseado. Este punto de fijación estará entre los niveles mínimo y máximo, permitiendo que el flotador gire hacia arriba y hacia abajo.
- La longitud del cable eléctrico que queda después de la fijación entre el nivel de agua mínimo y máximo preestablecido.

OPERACIÓN AUTOMÁTICA:

Cuando el nivel del agua esté bajo, coloque la llave selectora en AUTO para conectar el circuito eléctrico. Esto energiza el solenoide, lo que hace que se drene la cámara de control del RAF. A medida que el nivel del agua aumenta y activa el flotador eléctrico, el circuito eléctrico se desconecta, desenergizando el solenoide. Luego, la presión de la línea se dirige a la cámara de control a través del solenoide. En consecuencia, el RAF 1031 se cierra, deteniendo el flujo de agua hacia el tanque.

OPERACIÓN MANUAL:

Para abrir la válvula anulando el flotador, coloque la llave selectora en la posición ABIERTA.

Para cerrar la válvula que anula el flotador, coloque la llave selectora en la posición CERRAR.

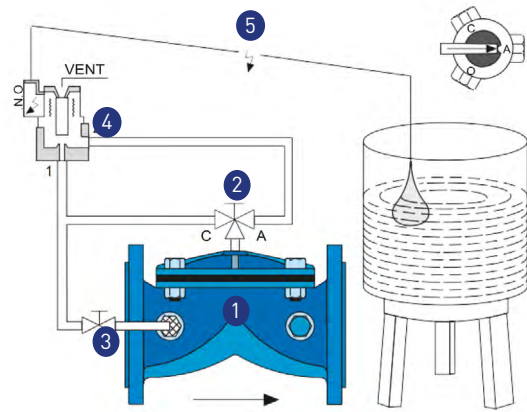

RAF-1031 Válvula de control de flotador eléctrico

Ref	Nombre
1	Válvula autolimpiante RAF
2	Válvula de 3 vías
3	Válvula de 3 vías tipo SY
4	Solenoide metálico de 3+vías (N.A.)
5	Flotador eléctrico

CAUDAL RECOMENDADO

Diámetro Nominal		Caudal recomendado [m³/h]	
mm	inch	Normal	Intermitente
40	1.5	25	35
50	2	41	60
65	2.5	70	85
80D	3D	70	85
80	3	95	125
100D	4D	95	125
100	4	177	200
125D	5D	177	200
150D	6D	177	200
150	6	240	300
200	8	430	630
250	10	822	1025
300	12	822	1025
350D	14D	822	1025
350	14	1170	1600
400	16	1233	1650

- Únicamente diámetro nominal. Para dimensiones completas, consulte con el departamento de ingeniería.

CARACTERÍSTICAS

- Válvula RAF con doble revestimiento de Epoxi-poliéster
- Válvula autolimpiante RAF
- Solenoide metálico de 3 vías (N.A.)
- Cable eléctrico flotante
- Válvula de 3 vías tipo SY
- Tubería plástica reforzada
- Fuente de alimentación 24 VAC 50/60 Hz

CARACTERÍSTICAS OPCIONALES:

- Revestimiento en Rilsan
- Filtro externo de alta capacidad de filtración
- Tubería de cobre y acero inoxidable
- Fuente de alimentación 110V, 220V, (AC) & 9V, 12V, 24V, (DC)

ESPECIFICAR

- Presión de operación máxima (válvula cerrada)
- Electric source data if different than estándar